

中学男子シングルス(1年生以下の部) ※カデット13歳以下予選

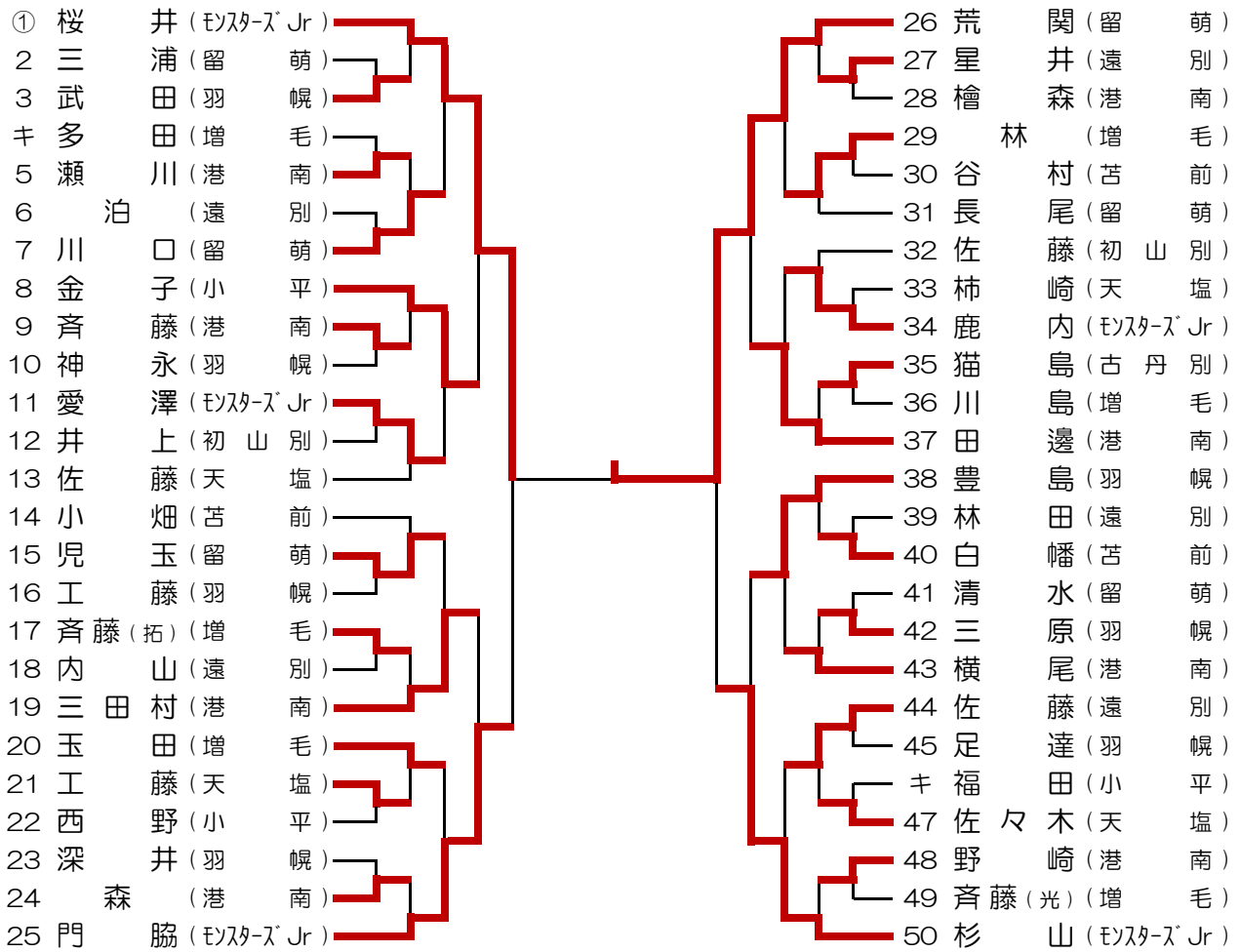

○印 北海道ランキング選手

中学男子シングルス(2年生の部) ※カデット14歳以下予選

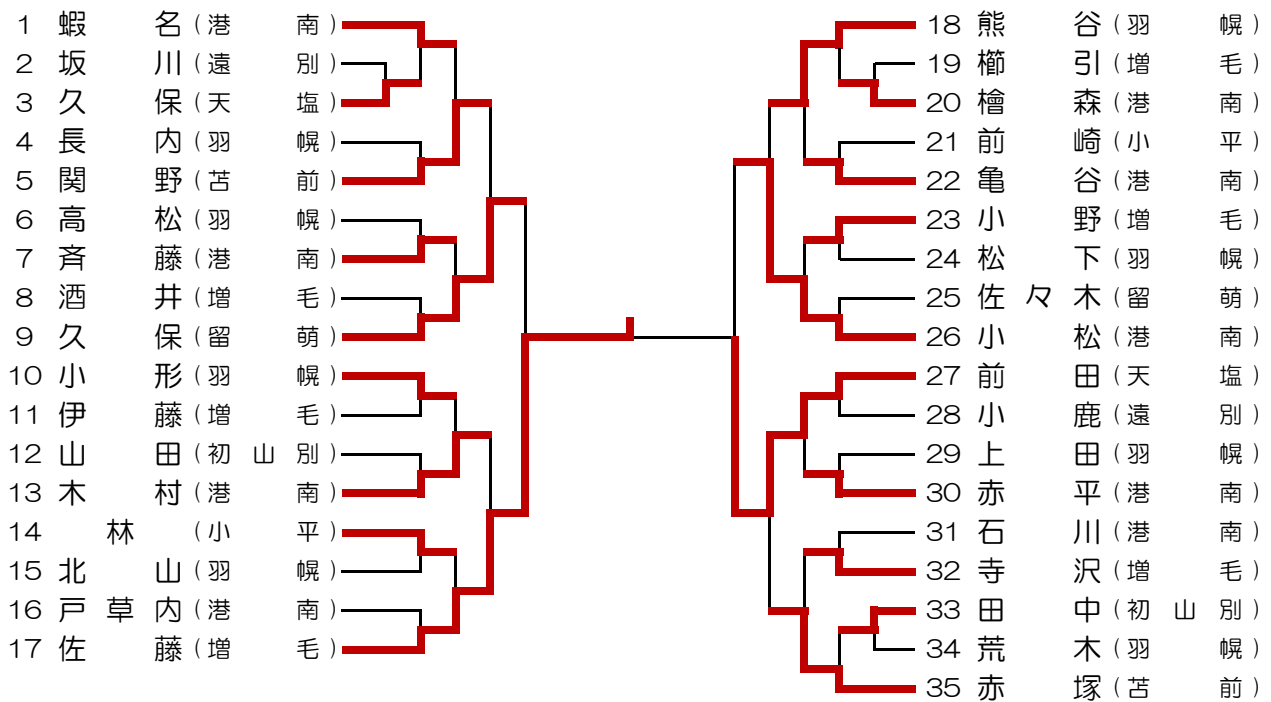

中学女子シングルス(1年生の部) ※カデット13歳以下

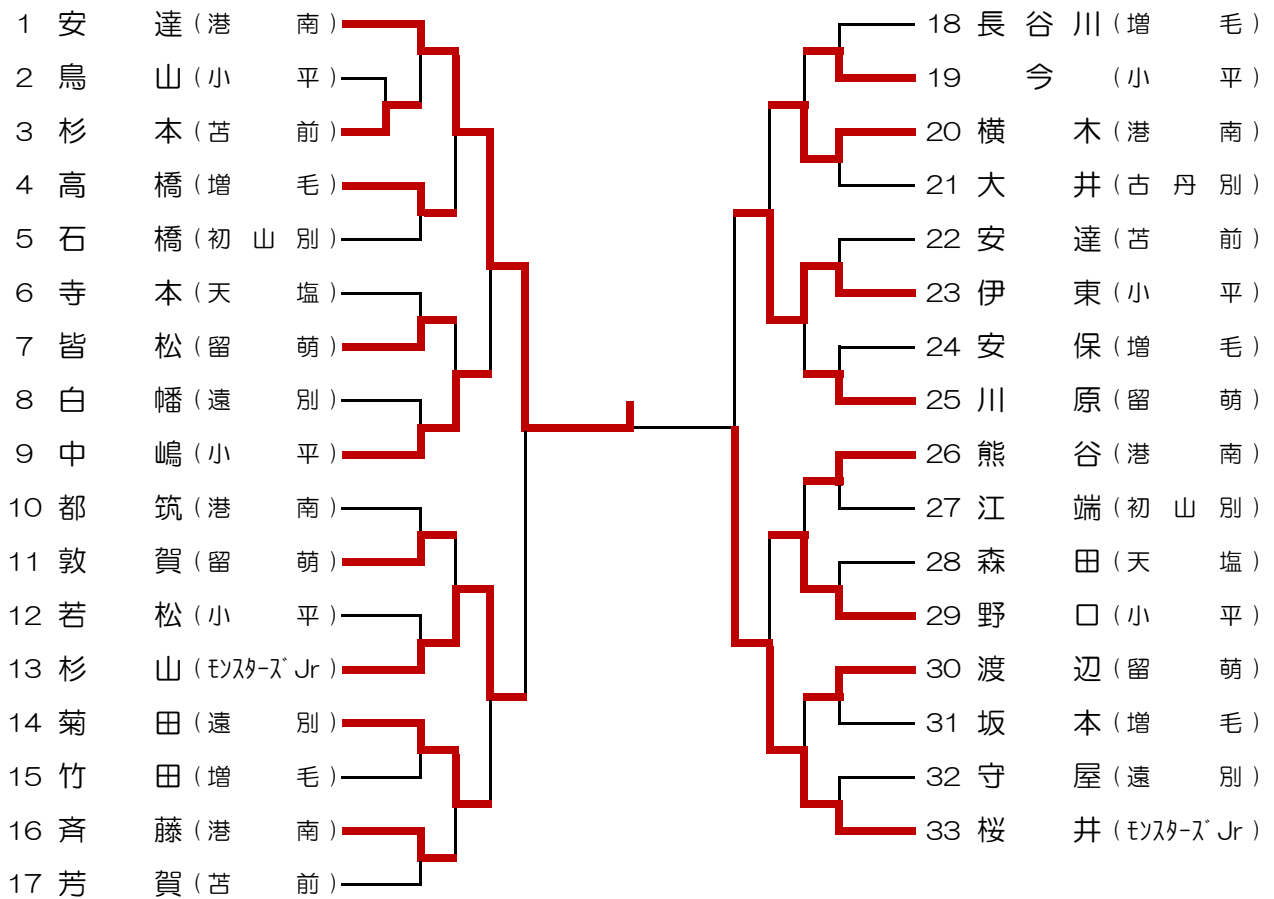

中学女子シングルス(2年生の部) ※カデット14歳以下

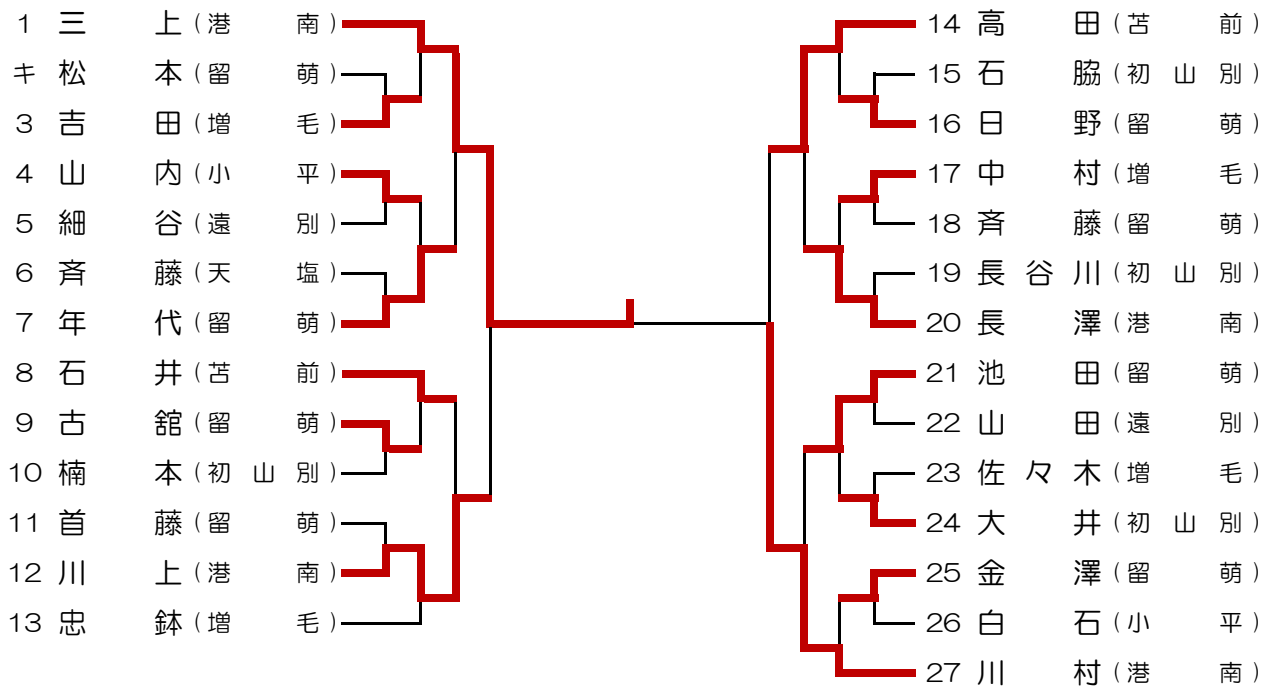

## 高校男子シングルス (中学3年～)

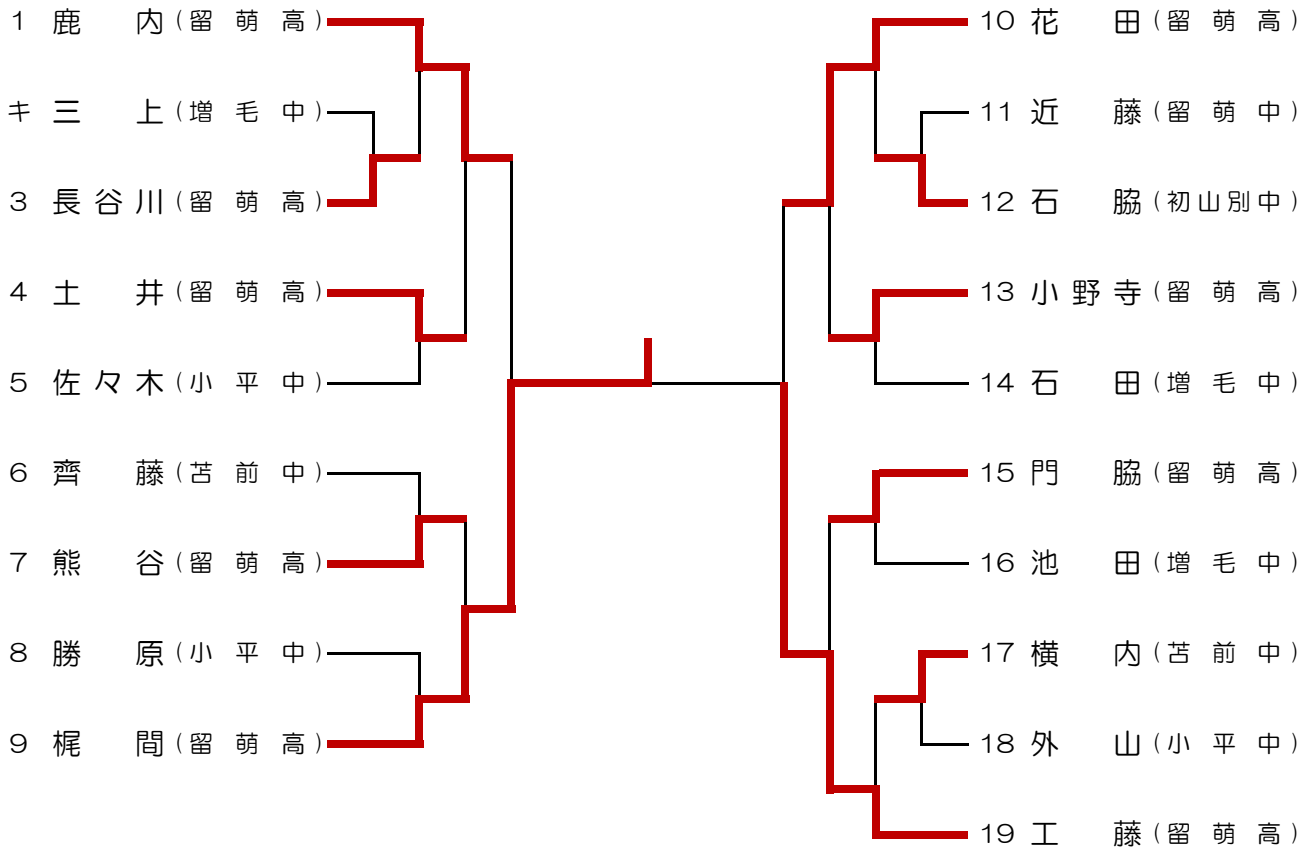

## 高校女子シングルス (中学3年～)

### Aブロック

1 金子 (留萌高)	1
2 松本 (増毛中)	2
3 斉藤 (小平中)	3

### Bブロック

1 中村 (留萌高)	2
2 中嶋 (小平中)	1
3 小笠原 (初山別中)	3

### Cブロック

1 斉藤 (留萌高)	2
2 宇治 (増毛中)	1
3 佐藤 (苫前中)	3

### 決勝リーグ

1 金子 (留萌高)	1
2 中嶋 (小平中)	3
3 宇治 (増毛中)	2

## 一般男子シングルス

### Aブロック

1	寺 崎 (羽幌フレンズ)	1
2	川 嶋 (G & B)	3
3	久 保 (羽幌フレンズ)	2

### Bブロック

1	土 田 (Monsters)	1
2	北 村 (留卓研)	2
3	伊 藤 (羽幌フレンズ)	3

### Cブロック

1	檜 崎 (羽幌フレンズ)	3
2	酒 谷 (Monsters)	1
3	本 田 (留卓研)	2

### 決勝リーグ

1	寺崎 (羽幌フレンズ)	1
2	土田 (Monsters)	2
3	酒谷 (Monsters)	3

## 一般女子シングルス

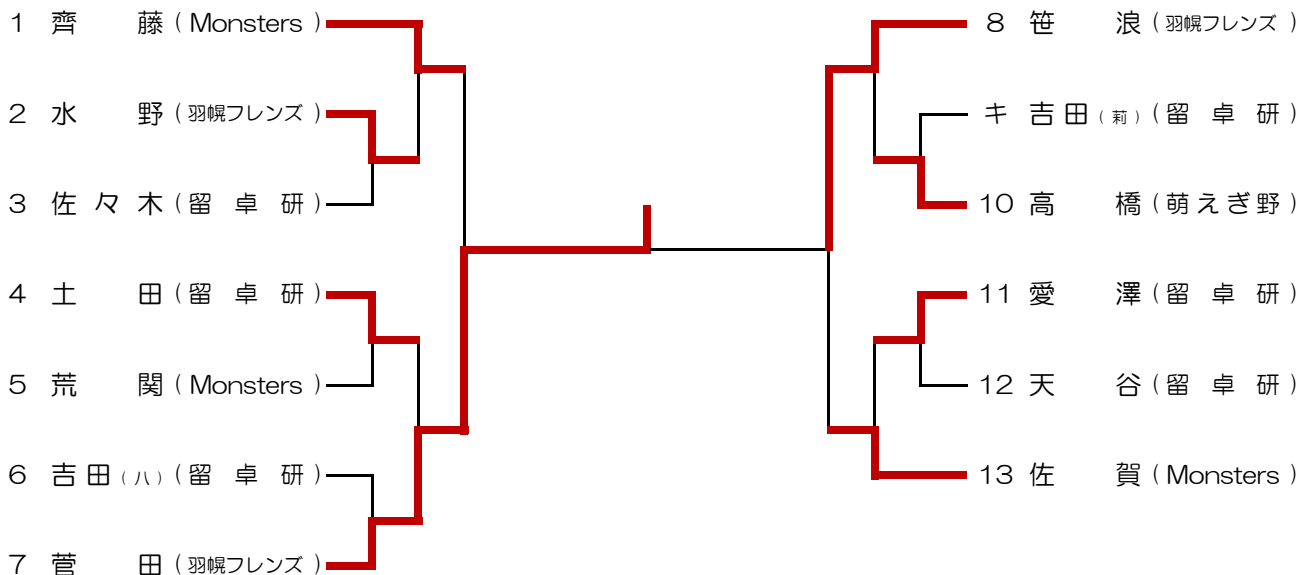

中学(1・2年生)男子ダブルス ※カデット予選

1 荒 関・桜 井 (留 萌)	18 蝦 名・小 松 (港 南)
2 齊 藤・川 島 (増 毛)	19 金 子・福 田 (小 平)
3 瀬 川・野 崎 (港 南)	20 林 ・玉 田 (増 毛)
4 北 山・荒 木 (羽 幌)	21 久 保・柿 崎 (天 塩)
5 佐 藤・ 泊 (遠 別)	22 坂 川・小 鹿 (遠 別)
6 木 村・三田村 (港 南)	23 鹿 内・愛 澤 (モンスターズJr)
7 酒 井・伊 藤 (増 毛)	24 戸草内・檜 森 (港 南)
8 長 尾・清 水 (留 萌)	25 熊 谷・小 形 (羽 幌)
9 前 田・佐 藤 (天 塩)	26 佐 藤・小 野 (増 毛)
10 赤 塚・関 野 (苫 前)	27 松 下・長 内 (羽 幌)
11 内 山・林 田 (遠 別)	28 石 川・赤 平 (港 南)
12 亀 谷・檜 森 (港 南)	29 佐 藤・井 上 (初 山 別)
キ 林 ・前 崎 (小 平)	30 児 玉・川 口 (留 萌)
14 高 松・上 田 (羽 幌)	31 齊 藤・齊 藤 (港 南)
15 田 邊・横 尾 (港 南)	32 小 畑・谷 村 (苫 前)
16 工 藤・佐々木 (天 塩)	33 多 田・齊 藤 (増 毛)
17 佐々木・久 保 (留 萌)	34 杉 山・門 脇 (モンスターズJr)

中学(1・2年生)女子ダブルス ※カデット予選

1 安 達・桜 井 (港 南)	14 三 上・川 上 (港 南)
2 川 原・渡 辺 (留 萌)	15 竹 田・坂 本 (増 毛)
3 長谷川・高 橋 (増 毛)	16 森 田・寺 本 (天 塩)
4 大 井・長谷川 (初 山 別)	17 年 代・日 野 (留 萌)
5 皆 松・敦 賀 (留 萌)	18 安 達・杉 本 (苫 前)
6 伊 東・若 松 (小 平)	19 山 内・白 石 (小 平)
7 高 田・石 井 (苫 前)	20 佐々木・吉 田 (増 毛)
8 首 藤・池 田 (留 萌)	21 菊 田・守 屋 (遠 別)
9 石 橋・江 端 (初 山 別)	22 熊 谷・都 筑 (港 南)
10 山 田・細 谷 (遠 別)	23 楠 本・石 脇 (初 山 別)
11 中 嶋・野 口 (小 平)	24 齊 藤・古 舘 (留 萌)
12 横 木・斉 藤 (港 南)	25 今 ・鳥 山 (小 平)
13 中 村・忠 鉢 (増 毛)	26 川 村・長 澤 (港 南)

## 一般男子ダブルス

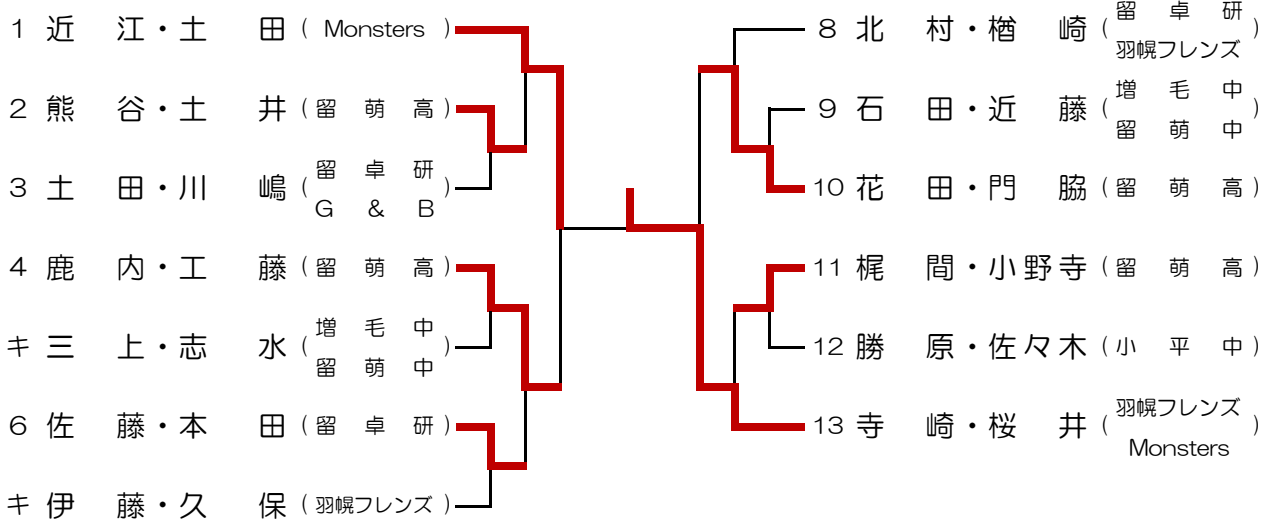

## 一般女子ダブルス

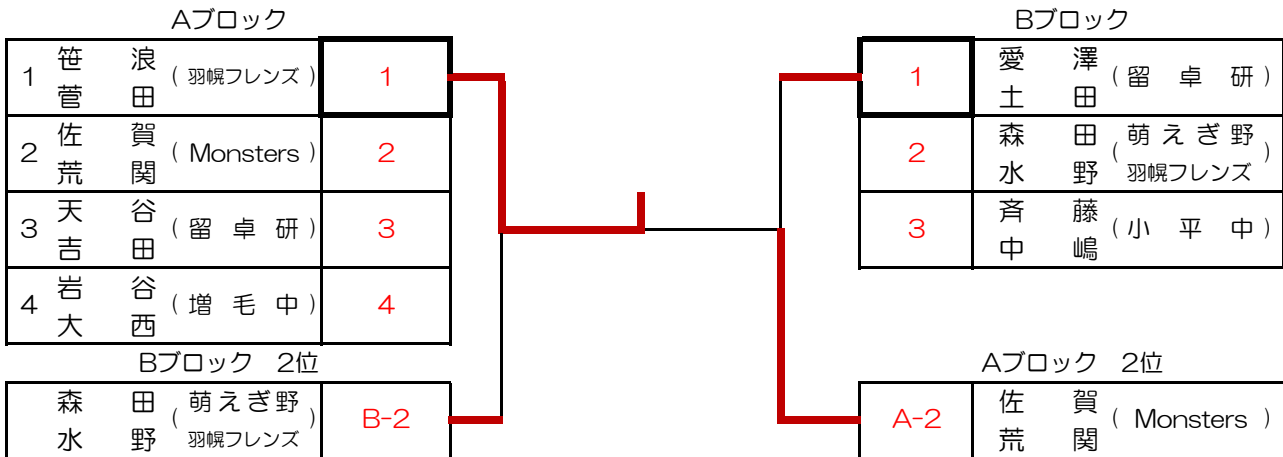

## 一般混合ダブルス

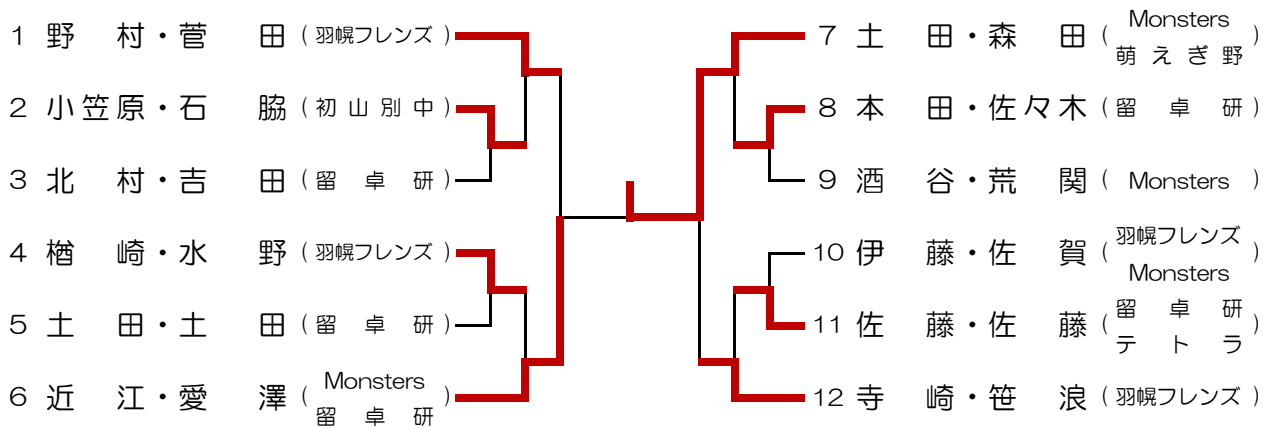

第47回留萌卓球選手権大会 兼 北海道卓球選手権カデットの部予選  
兼 北海道選手権マスターズの部予選

結果表

平成28年7月17日(日)

種 目	優 勝	準 優 勝	第 3 位	第 3 位
カデットの部 13歳以下男子シングルス	荒関 海樹雄(留萌中)	桜井 大地(モンスターズJr.)	杉山 和也(モンスターズJr.)	門脇 虎雅(モンスターズJr.)
カデットの部 13歳以下女子シングルス	安達 美羽(港南中)	桜井 花(モンスターズJr.)	杉山 美優(モンスターズJr.)	伊藤 夢華(小平中)
カデットの部 14歳以下男子シングルス	佐藤 利緒(増毛中)	前田 祐希(天塩中)	久保 和貴(留萌中)	小松 孝太朗(港南中)
カデットの部 14歳以下女子シングルス	三上 珠侑(港南中)	川村 美月(港南中)	川上 采花(港南中)	高田 佳歩(苫前中)
カデットの部 男子ダブルス	荒関 海樹雄(留萌中)	佐藤 利緒(増毛中)	赤塚 凌汰(苫前中)	蝦名 公大(港南中)
	桜井 大地(モンスターズJr.)	小野 翔馬( " )	関野 洋人( " )	小松 孝太朗( " )
カデットの部 女子ダブルス	安達 美羽(港南中)	三上 珠侑(港南中)	首藤 瑠菜(留萌中)	川村 美月(港南中)
	桜井 花(モンスターズJr.)	川上 采花( " )	池田 恵梨( " )	長澤 そら( " )
高校男子シングルス	工藤 祐亮(留萌高校)	梶間 永遠(留萌高校)	花田 滯史(留萌高校)	鹿内 統音(留萌高校)
高校女子シングルス	金子 瑠奈(留萌高校)	宇治 英恵(増毛中)	中嶋 かのん(小平中)	
一般男子シングルス	寺崎 寿哉(羽幌フレンズ)	土田 健太(Monsters)	酒谷 謙樹(Monsters)	
一般女子シングルス	菅田 いずみ(羽幌フレンズ)	笹浪 広美(羽幌フレンズ)	齊藤 芹奈(Monsters)	佐賀 稲子(Monsters)
一般男子ダブルス	寺崎 寿哉(羽幌フレンズ)	近江 紀貴(Monsters)	花田 滯史(留萌高校)	鹿内 統音(留萌高校)
	桜井 匠(Monsters)	土田 健太( " )	門脇 基( " )	工藤 祐亮( " )
一般女子ダブルス	菅田 いずみ(羽幌フレンズ)	佐賀 稲子(Monsters)	森田 澄子(萌えぎ野)	愛澤 麻衣子(留卓研)
	笹浪 広美( " )	荒関 夏海( " )	水野 桃(羽幌フレンズ)	土田 まな美( " )
一般混合ダブルス	土田 健太(Monsters)	近江 紀貴(Monsters)	寺崎 寿哉(羽幌フレンズ)	野村 賢一郎(羽幌フレンズ)
	森田 澄子(萌えぎ野)	愛澤 麻衣子(留卓研)	笹浪 広美( " )	菅田 いずみ( " )