

ゼオルム遺構 ()内はドロップ率。Lowは低めの意味

階層	NM名	POP条件	ドロップアイテム
第1層	Poroggo Madame	解除ゼロの状態ですら区画殲滅	モリガン装備Lv15手 アレス装備Lv15手 スカディ装備Lv15頭 薄金装備Lv15足 マルドゥク装備Lv15脚
第2層	Jakko	銀海カードをSlotにトレード	スカディ装備Lv15胴
	Poroggo Madame	インビュードアイテムをSocketにトレード	トレードしたインビュードアイテムが2倍に
第3層北	Poroggo Madame	東→北ルート、扉を含め殲滅	モリガン装備Lv15手 アレス装備Lv15手
第3層南	Poroggo Madame	西→南ルート、扉を含め殲滅	ドロップ無し
第4層北	Poroggo Madame	30分以内に4層到達	スカディ装備Lv15頭 薄金装備Lv15足 マルドゥク装備Lv15脚
第4層南	Poroggo Madame	45分以内に4層到達	ドロップ無し
第5層北	Poroggo Madame	完全解除者が3名以上。5層で条件を満たしてもPOPする。	スカディ装備Lv35脚 マルドゥク装備Lv35胴 薄金装備Lv35腕
第5層南	Poroggo Madame	完全解除者が1名以上。5層で条件を満たしてもPOPする。	ドロップ無し
第6層	Poroggo Madame	<ul style="list-style-type: none"> ・1層マダム、無解除で区画殲滅でPOP ・2層マダム、北東SocketよりPOP ・2層インプNM[Jakko]、北西Slotに銀海のカードトレード ・3層マダム、南北どちらかを殲滅でPOP ・4層マダム、南45分・北30分以内到達 ・5層マダム、南1名・北3名以上の完全解除で到達(十分条件) 以上の6体のNMのうち4体以上を倒した状態で6層に到達。	アレス装備Lv35足 モリガン装備Lv35足 マルドゥク装備Lv35頭

*ゼオの1~4層は15装備のNMなので、25や35が揃ってリーチになったら狙えばよい。よって基本的にやらない。
ただし、6層のマダムPOP条件の関係で2~5層のマダムはやる必要がある。

- *ゼオは基本的に、完全解放をしたPTメンバーが3人以上いる状態で5層にいる必要があります。
基本的に完全解放は前衛(シーフ含む)を完全解放させるのが最優先
- *銀海カードが必要(6層に到達するためには、対象NMを4匹やる必要があり、2層で銀海カードが必要)

*シーフとあと一人(ワープ移動係)はパウダーブーツ必要(5層北)

<5層北+6層・35装備狙いルート>
 1層(3名以上4種解放) >
 2層(3名以上全装備解放・Socketマダム・Slotカード消費Jakko) >
 3層(3名以上全ステ解放・南ルート殲滅・マダム、終了後北からワープ) >
 4層北(当り扉・マダム。解放不足ならカエル) >
 5層北(マダム)
 6層(マダム)→25分程度の余裕があれば殲滅・ボス戦へ

1層 武器・アビ・サポ・魔法の解除

Zhayolm Remnants 1F Edited by Air's museum Var. 080808
Traced by "白地図本舗" ffxi.mululu.com/map

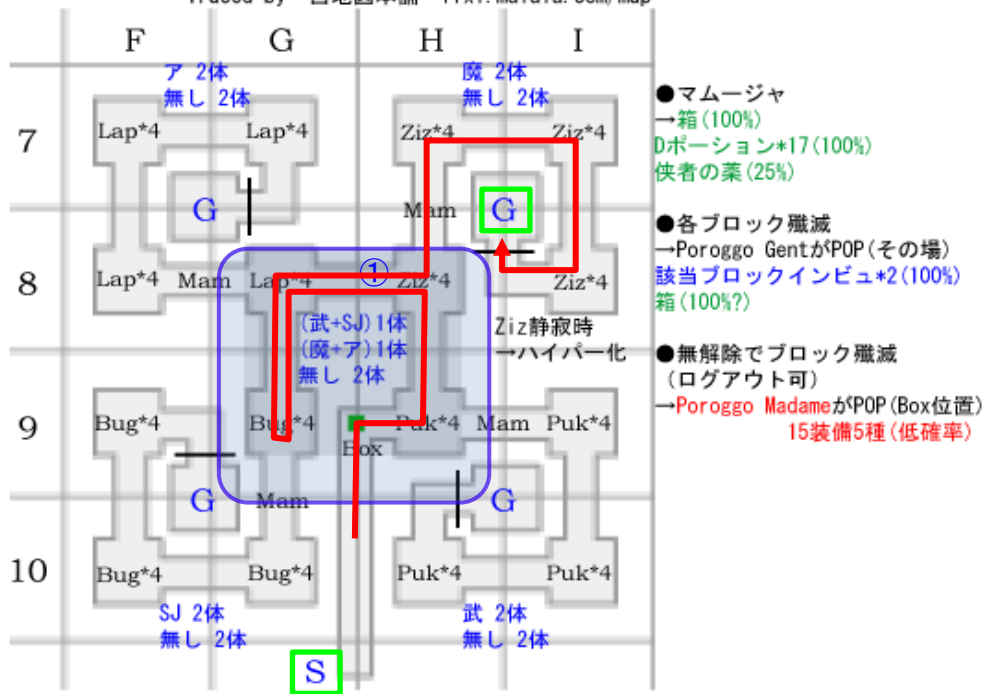

- マムージャ
→箱(100%)
Dポーション*17(100%)
佚者の薬(25%)
- 各ブロック殲滅
→Poroggo GentがPOP(その場)
該当ブロックインビュ*2(100%)
箱(100%?)
- 無解除でブロック殲滅
(ログアウト可)
→Poroggo MadameがPOP(Box位置)
15装備5種(低確率)

武器・アビ・魔法・サポ解放は、2層以降出にくい
コカの石化が面倒なので、魔法は早めに白に渡す。
突入曜日はメモって置くこと！

- ① 中央4小部屋を解放アイテムを落とす当たり2匹をやっていく。
* 1層は、各小部屋4匹いるが、解放アイテムDropする敵2匹
+ Dropなし敵2匹で構成されている。4匹の内、最初の2匹やって、
両方ともDropがあった場合は、残りの2匹はやる必要がない！

* リンクするのはPuk(一番最初の小部屋)のみです。(弱いのでリンクOK)
Ziz(コカトリス)は「沈黙」にすると凶悪になるので、「サイレス」「月光」禁止
- ② ①のエリアのLapが終わったら、白は右上のゴール目指す。
残りでBugからサポ解放を2個揃える。
→ PTメンバー多いときは、もうちょっと解放集める
- ③ 2層に飛ぶ前に、完全解放予定者(前衛)3人は以下の4種を解放
できてることを確認
武器 : Pukが落とす
アビ : Lapが落とす
魔法 : Zizが落とす
サポ : Bugが落とす
- ④ 解放よければ、白がワープ

* 1層は、各小部屋4匹いるが、解放アイテムDropする敵2匹+Dropなし敵2匹で構成されている。
4匹の内、最初の2匹やって、両方ともDropがあった場合は、残りの2匹はやる必要がない！

2層 装備類の解除&NMどちらかの討伐

- ① ワープ先の右上の部屋を殲滅

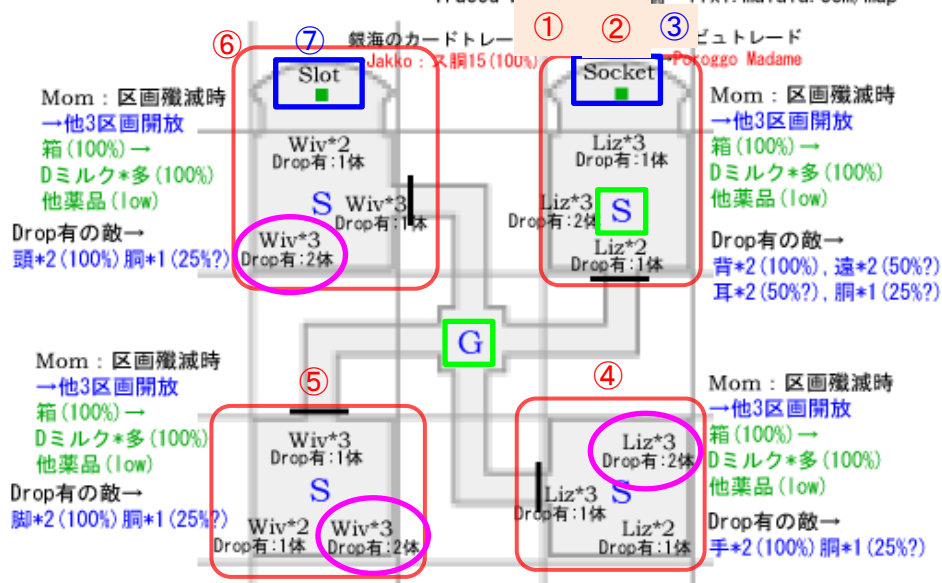

■マダム戦

- ・「カエルの大合唱(範囲魅了)」をモヤ侍のスタンWSで止める。(タイミングシビア)
- ・前衛は後衛に背を向けるようににし、後衛は魔法が届くギリギリの位置に「大合唱」を食らってしまったら、マダムにスリプル・グラバイ等前衛に殴られるので、逃げる(1分程度で魅了は治る)
- ・魅了終了後は余TP抑えつつスタンWS用TP貯まるのを待つ感じで

殲滅しないと部屋から出るドアが開かない！

南側のトカゲから先にやっていく

トカゲが終わるとマムNMがPOPするので倒す→ドアを開けられる

② 指と遠隔の解放が出る可能性がありますが、完全解放3人のためには最低3個必要 → ここでは指と遠隔はロットしても使わずにとっておく。

③ 解放が足りないインビュードアイテムを同部屋北のSocketにトレード

↓

NMマダムPOP

↓

マダム倒すと、トレードしたインビュードが増えて返ってくる

* よって、指や遠隔が足りない時は、とっておいた遠隔や指をここでトレード

マダム終了後、南東→南西→北西の順番でアイテム揃えていく。

④ 各部屋共通して、敵は3固まりに分かれています。

その内、左奥の固まりは2個Drop/その他の固まりは1個ドロップ

上記を踏まえて、不要に戦闘をする必要はない。

トカゲ部屋へはスニークにて入り、左奥の固まりのみやる。

⑤ 南西部屋のワイバーンは視覚感知なのでインビュードして入り左奥の固まりのみやる。

注意:ワイバーンとの戦闘中は、解放アイテムを使わない！

麻痺のせいで、アイテムが消えてしまう・

⑥ 北西の部屋は⑤と同様に！

⑦ ⑥の左奥の固まりをやっている最中に、詩人はゴールに向かう
左奥の固まりが終わったら、完全解放予定の前衛3名が、装備の解放が終わっていることを確認！ → 強化かけ直し

部屋の北にあるSlotに銀海カードをトレード→インプNM(Jakko)

* 以前はJakkoについては、赤ネームにするだけでよかったが、今は倒さないと討伐NM数にカウントされない。

⑧ インプNM終了後、詩人がワープ

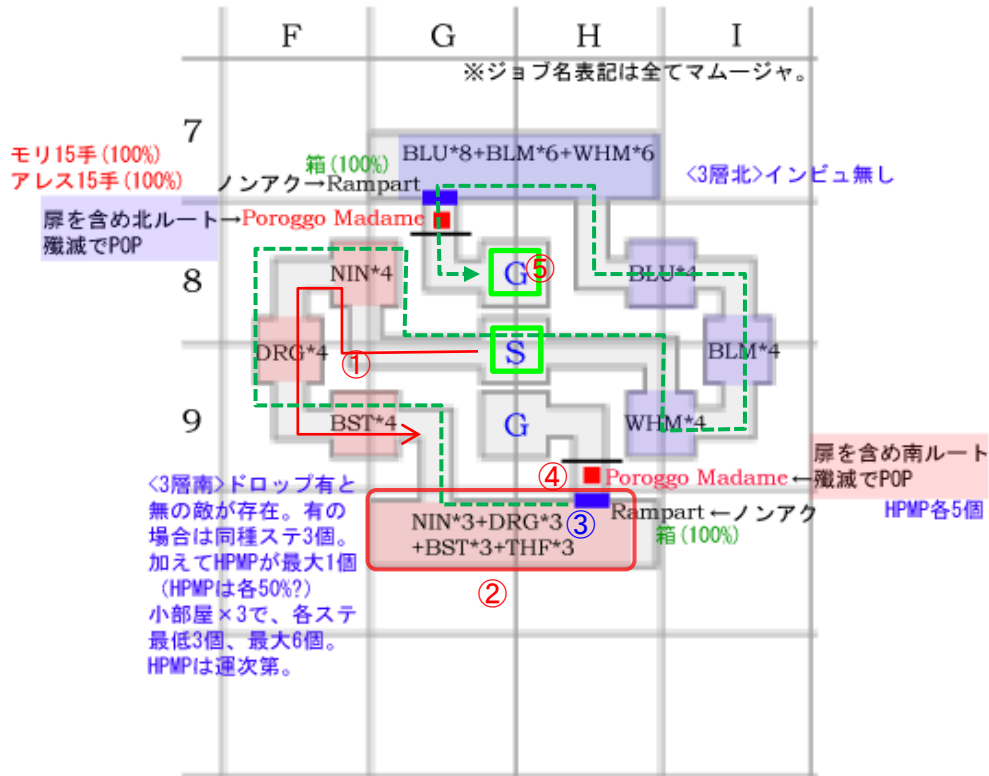

■マダム戦

- ・「カエルの大合唱(範囲魅了)」をモヤ侍のスタンWSで止める。(タイミングシビア)
- ・前衛は後衛に背を向けるようににし、後衛は魔法が届くギリギリの位置に
「大合唱」を食らってしまったら、マダムにスリプル・グラバイ等
前衛に殴られるので、逃げる(1分程度で魅了は治る)
- ・魅了終了後は余TP抑えつつスタンWS用TP貯まるのを待つ感じで

4層

通過のみ

北ルートではインビュードアイテムをドロップしない。

- ① 西の小部屋 3箇所のマムを殲滅
釣りは、赤がストーンスキン+ファラ+アイススパイク4体まとめて釣ってくる
このマムは弱いので寝かせる必要もなく、殲滅していく。
* どんどんアイテムが貯まるのでロットできるだけ早く!
ここまででステータスのDropがあっても、関係なく完全解放予定者3人が
順番にロットしていく。→この方がわかりやすい。
- ② 釣りは、赤がストーンスキン+ファラ+アイススパイク4体まとめて釣ってくる
多少多めにリンクしてもいい
ここはロット・パスを気にせずに、欲しい物はロット程度で! パスも不要
シーフはマムが半分程度終わったところで、ゴールへ移動(左図 緑点線ルート)
→ 注意!)ここでは南のゴールには向かわず北のゴールへ!
南のゴール前のドアは絶対に関けない→ 開けると5層北へ行けない
- ③ 大部屋内の門(Rampart)をやる。
- ④ 門が終わると、北東の通路にマダムPOP
マダム戦
- ⑤ マダム終了後、3人が全開放されていることを確認してからワープ
→ 間違っても全開放できていない場合は5層諦めて南ルート?

- ① インビュしてマムージャの部屋をスルーし南西の門(Rampart)へ

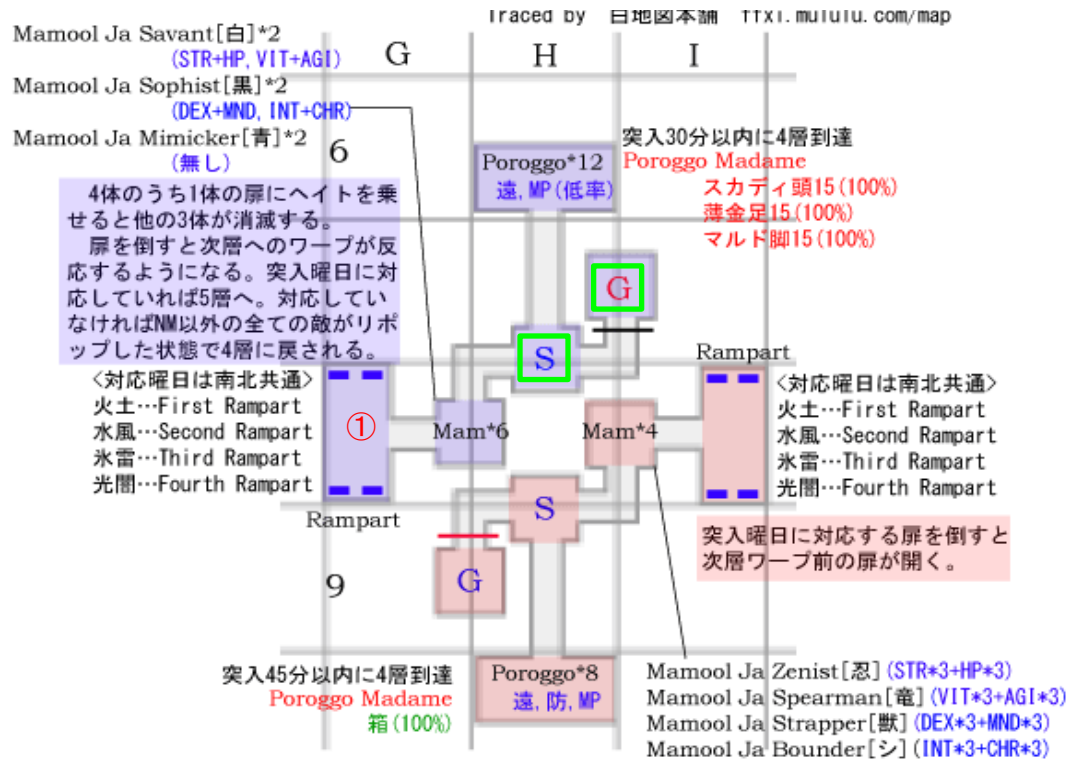

(白は東のゴール部屋前で待機)
突入曜日に対応したRampartをやる。
来訪されたマーリドは寝かせ放置
Rampart終わったら、白はゴールへ行きワープ

5層

Zhayolm Remnants 5F Edited by Air's museum Var. 080811
Traced by "白地図本舗" ffxi.mululu.com/map

- ① 最初に北の小部屋のギアは、シーフがパウダーブーツ使用后、部屋の中心柱の周りを一周し、ギアを絡めてスタート部屋 最奥へ戻る

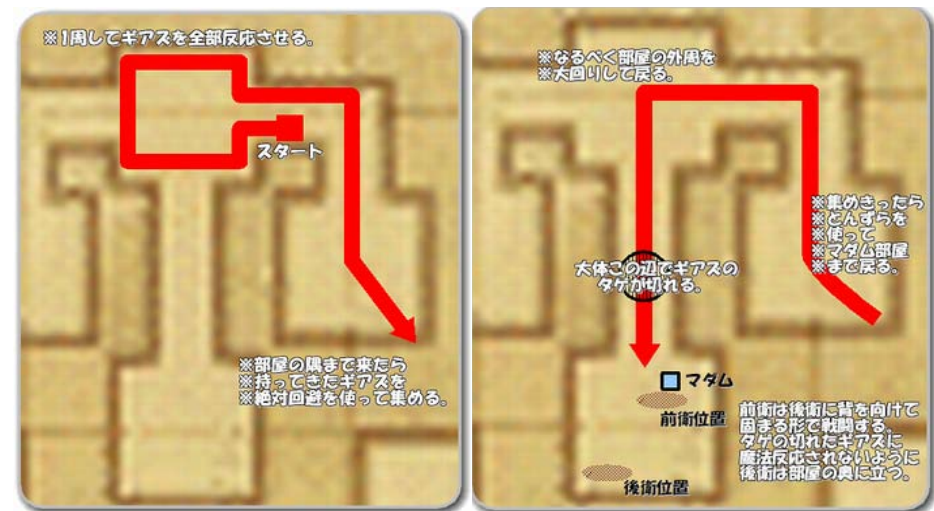
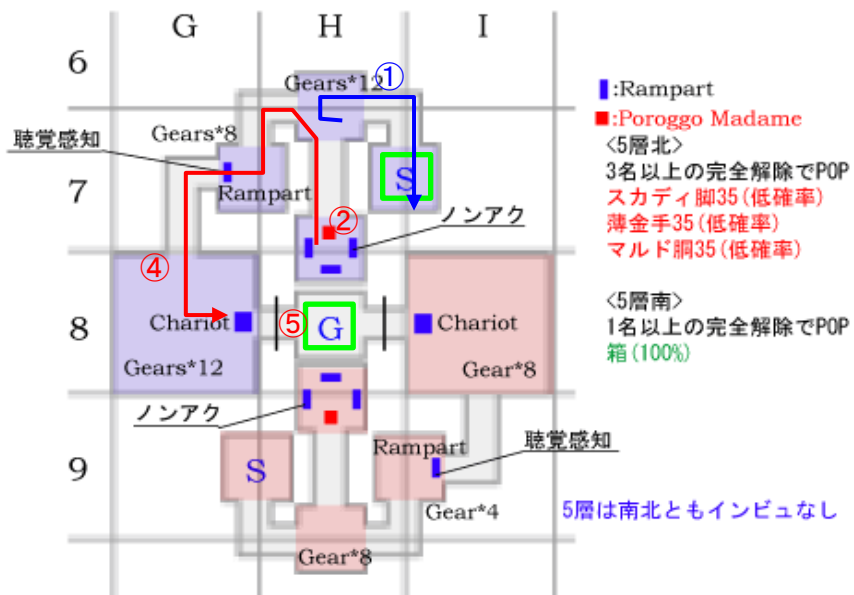

■マダム戦

- ・「カエルの大合唱(範囲魅了)」をモヤ侍のスタンWSで止める。(タイミングシビア)
- ・前衛は後衛に背を向けるようにし、後衛は魔法が届くギリギリの位置に「大合唱」を食らってしまったら、マダムにスリプル・グラバイ等前衛に殴られるので、逃げる(1分程度で魅了は治る)
- ・魅了終了後は余TP抑えつつスタンWS用TP貯まるのを待つ感じで

- ① 到着後、南のゴール部屋前にマダムがいるはずなので、戦闘。
(大部屋にいる戦車はノンアクなので手をださない！)
- ② 全てのギアが絡んだのを確認後、他メンバーは南の部屋のへ向かう(マダム戦準備)
ヘイスト+歌貰ったら、マダム戦へ
門(Rampart)もいるがノンアク。範囲技や魔法を間違えて使わないように注意
- ③ シーフはスタート部屋最奥に到着後、絶対回避でいったん全部のギアを固めて、トンズらにてマダム戦に合流
この時、ギアはマダム部屋の北ギリギリまで戻ってくるので、魔法感知を考慮し後衛は部屋の南側(最奥)に位置取り
- ④ マダム終了後、シーフはトンズラで、ゴール部屋へ向かう。
→ 全ての敵に絡まれてワープ役がワープ出来るように！
この時、一人、ワープ役もパウダーブーツを使用し、シーフについていく
シーフはワープ部屋手前の戦車やギアにも絡まれ後、ワープ役がワープするまで走っておきます。
- ⑤ ワープ役は、到着したらすぐにワープ

6層

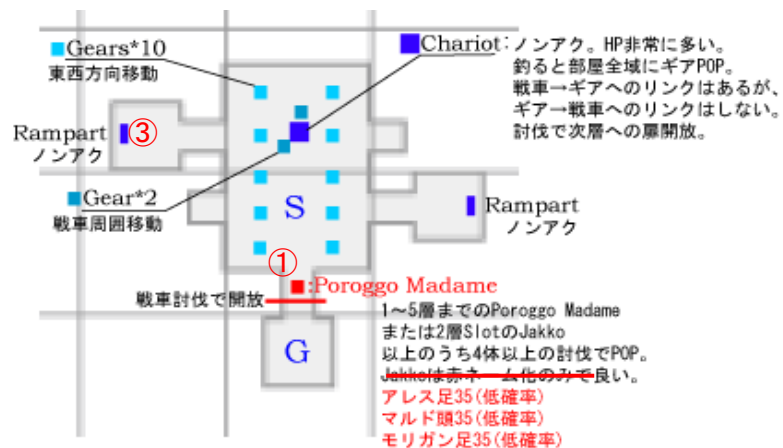

- ② マダム終わった時点で、残り時間15~20分ぐらいあればBOSSフロア一行く為に戦車+ギアの殲滅を実施
(戦車を釣るとギアが12体 POP)

残り時間なければここで終了!

ただし、この後のギア釣りの練習はやった方が○

- ③ 北西の小部屋に全員移動しギア殲滅

【天候が出てない時】(ギアのリンク小)

赤がグラビデで戦車を釣り、北西小部屋の奥まで移動し、戦車のタゲを切る

この時、ギアが2~3リンクしてくるが、このギアは**スリプル無効**

なので、1体はモンク等が抜き戦闘

残りを赤がバインド等で対処

その後も一つづつギアをリンクさせないように釣ってギア殲滅後戦車

(釣りは赤・吟・シあたり)

【天候が出ている時】(ギアのリンク大)

シーフが戦車をつつとんずらなどを駆使して大部屋をマラソン、タゲ切りをします。

絶対回避を5層で使ってるので、ここでそのままシーフが死ぬ可能性も大?

- ④ シーフ以外の前衛で戦車をやる。(余TPの関係?)

シーフはゴール部屋手前で待機し、戦車終わったらずぐにワープ

7層

Zhayolm Remnants 7F Edited by Air's museum Var. 080811

Traced by "白地図本舗" ffxi.mululu.com/map

ディフュージョンレイ

前方扇状範囲攻撃、空蟬全消失。

イナージャストリーム

前方範囲空蟬全消費(魔法ダメージ)350前後 **バインド付与** **ゼオ**では治さなくていい

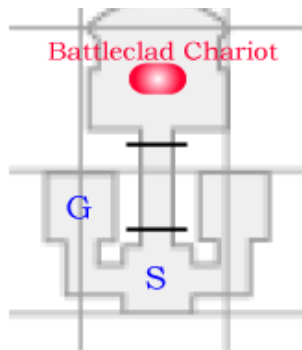

ディスチャージ

敵中心範囲空蝉全消費(魔法ダメージ)400前後 麻痺付与

ディスコイド → 全員で一緒に喰う!!!

ターゲットを中心とする範囲に魔法属性の合計4400ダメージ
 ディスコイドは魔法ダメージでカット可能なので、シェルラVがあれば24.2%カットできます。
 6人でこのダメージを食らう場合、一人当たりのダメージは $4400/6 \times (1 - 0.242) = 555$ となります。
 後衛3人がケアルガIIをすれば全て回復することができます。

ディスコイドだけ食らえる位置はここだ！

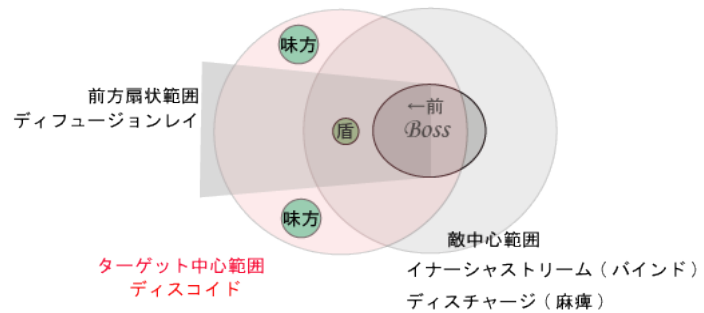

盾が敵から離れるほど円がズレるので、
 ディスコイドだけ食らえる範囲が広がるぞ！